

# PINZE A FORCHE PIVOTTANTI 90° A MANO 90° PIVOTING FORK CLAMPS HAND OPERATED

## PS.FP

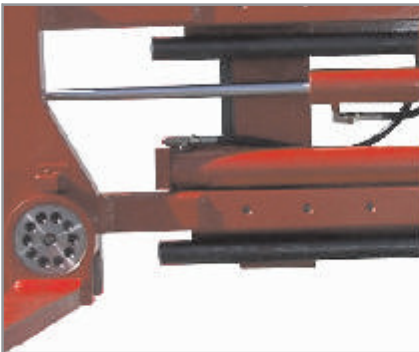

Le pinze a forche pivottanti 90° a mano **cam** sono il risultato di una lunga esperienza accumulata nelle attrezzature e rispondono ad elevati standard di solidità, durevolezza nel tempo e facilità di manutenzione, garantendo aumenti nella sicurezza e nell'efficienza della movimentazione.

La pinza a forche pivottanti 90° a mano **cam** è impiegata negli ambienti che richiedono l'applicazione a pinza per la movimentazione di balle, cassoni, ceste e a forche la movimentazione di pallet.

La pinza **cam** permette di posizionare le forche anche a 45°.

È disponibile anche la versione con ganasce con una copertura di placche bullonate di gomma vulcanizzata per movimentare carichi più delicati (PS.BPG) come le scatole di cartone.

La valvola di tenuta e di regolazione della massima pressione, posta di serie dietro il telaio della pinza e pertanto completamente protetta da possibili urti, rende la pinza adatta alla movimentazione nei container.

Opzioni:

- Larghezza telaio e/o campi di apertura speciali.
- Sistema di traslazione o rotazione.
- Lunghezze diverse delle ganasce.
- Controllo indipendente delle ganasce.
- Valvola rigeneratrice della pressione.

The **cam** 90° pivoting hand operated fork clamps are the result of a long experience accumulated in lift truck attachments and material handling and they are subject to high solidity, durability and easy maintenance standards so to grant a safer and more efficient handling.

The **cam** rotating forks clamps is useful to work where either application as clamp to handle bales, boxes, baskets, etc, or the application with forks to handle pallets is requested.

The **cam** clamp has the possibility to position the rotating forks with a 45° angle too.

The rubber plaques covered arms version is available to handle more delicate loads as carton boxes (PS.BPG).

Options:

- Special body widths or/and opening ranges.
- Side shifting or rotation device.
- Different arms lengths.
- Independent arm positioning device.
- Special body widths /and opening.
- Pressure regeneration valve.



LIFT TRUCK ATTACHMENTS

90° Pivoting Fork Clamps Hand Operated

## PINZE A FORCHE PIVOTTANTI 90° A MANO 90° PIVOTING FORK CLAMPS HAND OPERATED

Completati di valvola di blocco e massima pressione rigeneratrice.

Complete with lock valves and dual relief valves fast opening.

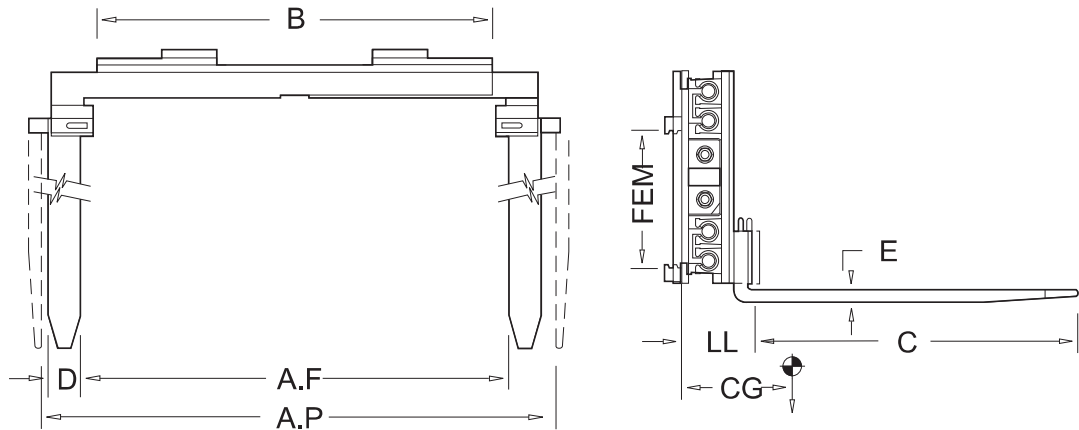

- 1 funzione idraulica - 1 hydraulic function.
- Pressione massima 16 Mpa - Maximum pressure 16 Mpa.
- Lunghezze e sezioni diverse di forche disponibili a richiesta - Different dimensions forks on request.
- \* Modelli per europallet - \* Model for europallet.
- Opzioni vedi "Corpi pinza" - For options see "Load clamps".

TIPO MODEL	PORTATA CAPACITY kg/mm		AF mm	AP mm	B mm	FORCHE FORKS Cx Dx E	LL mm	CG mm	KG	ISO FEM
	Forche - Forks	Pinza - Clamp								
PS 122.FP100*	1200/500	900/500	360/1420	640/1700	870	1000 X 100 X 40	215	200	250	2
PS 122.FP120*	1200/500	900/500	360/1420	640/1700	870	1200 X 100 X 40	215	230	265	2
PS 162.FP100*	1600/500	1400/500	300/1620	610/1930	1050	1000 X 120 X 40	215	190	340	2
PS 162.FP120*	1600/500	1400/500	300/1620	610/1930	1050	1200 X 120 X 40	215	220	355	2
PS 202.FP100*	2000/500	1700/500	300/1720	610/2030	1160	1000 X 120 X 40	220	185	390	2
PS 202.FP120*	2000/500	1700/500	300/1720	610/2030	1160	1200 X 120 X 40	220	215	405	2
PS 252.FP100*	2500/500	2000/500	300/1680	610/1990	1140	1000 X 120 X 50	245	185	515	3
PS 252.FP120*	2500/500	2000/500	300/1680	610/1990	1140	1200 X 120 X 50	245	215	530	3
PS 352.FP100	3500/500	3000/500	260/1660	630/2030	1140	1000 X 150 X 50	265	210	570	3
PS 352.FP120	3500/500	3000/500	260/1660	630/2030	1140	1200 X 150 X 50	265	220	590	3

CAM SYSTEM S.R.L.  
Via Sempione, 3 bis  
28040 Marano Ticino - NOVARA  
ITALY



Tel +39 0321 97019  
Fax +39 0321 923197  
e-mail: sales@camattachments.com  
www.camattachments.com