

Säkerhetsföreskrifter för truckkran 46010

Allmänt:

- Truckkranen har en lyftförmåga på max 2300 kg vid innersta krokålet, och 440 kg vid yttersta krokålet med helt utfällt teleskop. Detta förutsätter att användande truck är en motviktstruck med en minimikapacitet på 3000 kg.
- Bifogat finns även lastgränser för mindre truckar framräknade. Rekommendationen är dock att trucken har en kapacitet på minst 3000 kg.
- Viktångivelserna som är monterade på truckkranen avser truckar med minimum 3000 kg kapacitet.
- Angivna maxlaster får inte överskridas.
- Observera att tillåtna laster vid körning är lägre än vid lyft med stillastående truck.
- Gå inte under hängande last.

Före användande:

- Kontrollera noga att bommen är ordentligt fastgjord med både den genomgående bulten och låssprinten.
- Kontrollera att krokens fästpunkter är i sin ordning samt att krokens fjädrande säkerhetsspärr fungerar.
- Kontrollera att truckkranen är ordentligt fastlåst vid truckens gafflar med hjälp av den medföljande låskättingen.

Hantering av gods:

- Tillse att godset är väl balanserat och ordentligt förankrat i truckkranens krok.
- Godset ska hanteras i ett läge som ligger så nära trucken som möjligt för att få bästa möjliga tyngdpunkt. Det vill säga teleskopdelen ska vara inskjuten så långt som möjligt.
- Uppmärksamma och följ noggrant kapacitetstabellen. Dessa värden anger truckkranens godkända maxkapacitet vid olika lägen och med olika trucktyper. Intra fråntar sig allt ansvar vid överträdande av dessa värden.

Körning:

- Trucken ska framföras på lägsta hastighet vid förflyttning. Detta gäller såväl vid förflyttning av gods som körning utan last. Det är speciellt viktigt att lasten inte kommer i svängning. Största försiktighet ska iakttas, speciellt vid svängar.
- Godset ska hållas på lägsta möjliga höjd för att ekipaget ska bibehålla så låg tyngdpunkt och därigenom så god stabilitet som möjligt.
- Var uppmärksam på godsets rörelser, både vid truckförflyttning och vid höj- och sänkning. En last som kommer i svängning kan orsaka stor skada och innebär fara för både människor och material.

EG-FÖRSÄKRAN OM ÖVERRENSSTÄMMELSE/
EC DECLARATION OF CONFORMITY

IMPORTÖR/IMPORTER:
INTRA MATERIALHANTERING AB
KARBINGATAN 2
SE-231 66 TRELLEBORG

FÖRSÄKRAR HÄR MED ATT/HERE BY DECLARES THAT
INTRAS TRUCKKRAN/FORK LIFT CRANE
ARTIKEL/ARTICLE: 46010
ÄR TILLVERKADE I ÖVERENSSTÄMMELSE MED MASKINDIREKTIVENS SÄKERHETSKRAV/
IS PRODUCED ACCORDING TO THE MACHINE DIRECTIVES SAFETY DEMANDS
AFS 1994:48

TRELLEBORG 2007-01-29

Stefan Möller

STEFAN MÖLLER
VD/MANAGING DIRECTOR

Intra Materialhantering AB | Karbingatan 2 | SE 231 66 Trelleborg | Sweden

E-mail: office@intra.se | Telefon +46 410 62740 | Fax +46 410 10175

Org.nr 556433-1287 | VAT-nummer SE556433128701 | F-skattesedel finns | Företagets säte Trelleborg

Belastningsdiagram för Truckkran art. 810125

Gäller vid stillastående arbete med motviktstruck som har lastkapacitet på minst 3000 kg

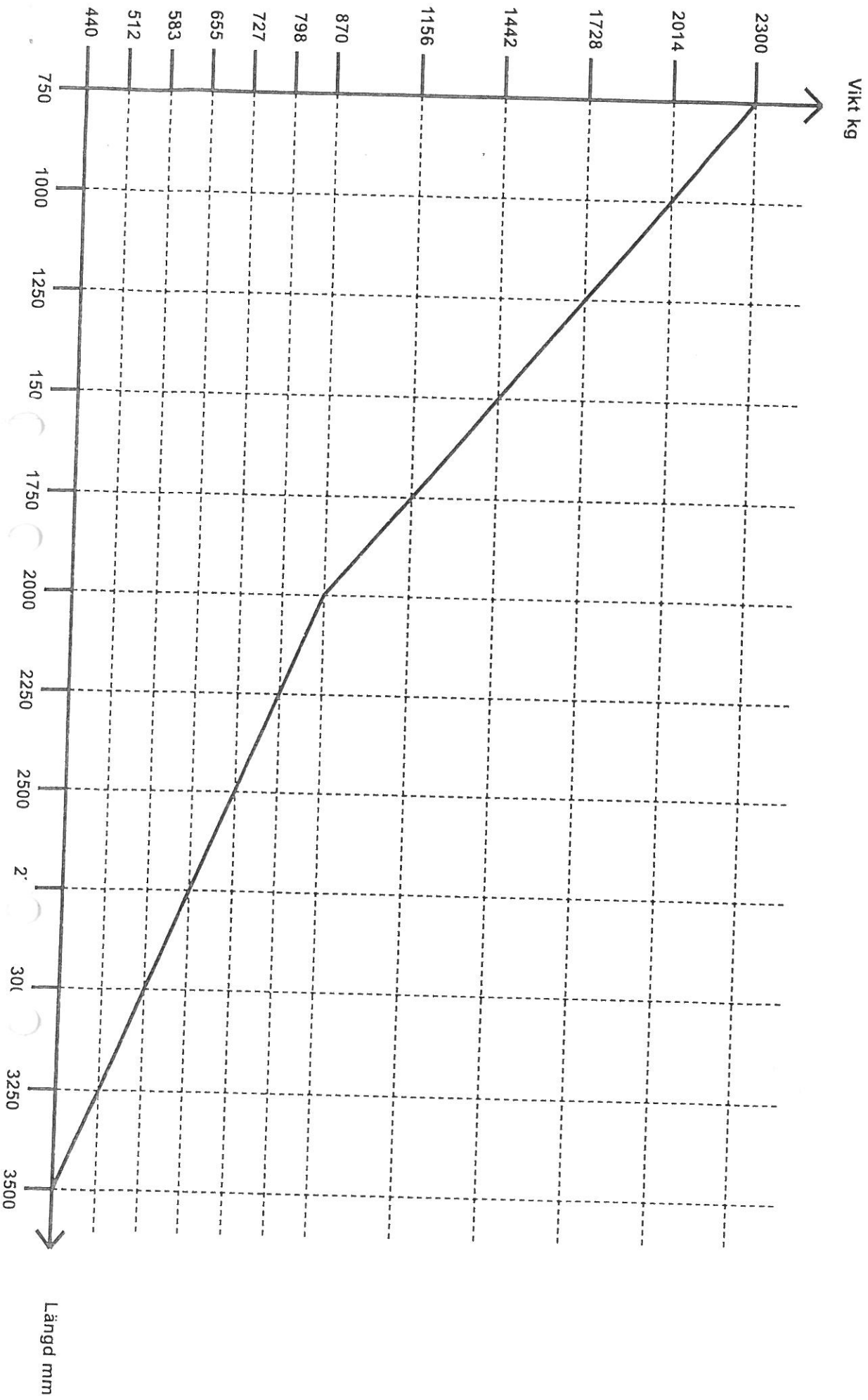

Lastgränser för stillastående truck med max lyftkapacitet på 1,5 ton.

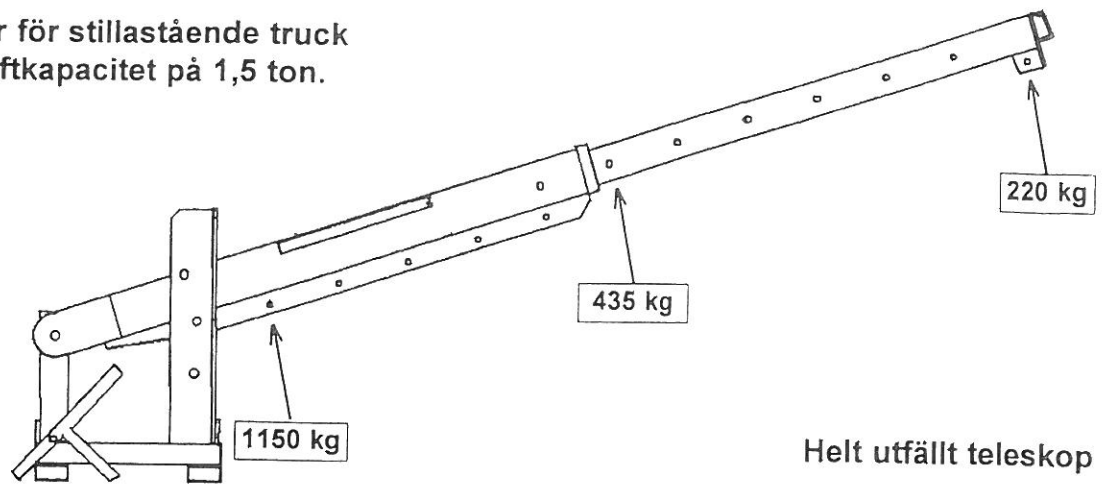

Helt utfällt teleskop

Lastgränser för åkande truck med max lyftkapacitet på 1,5 ton.

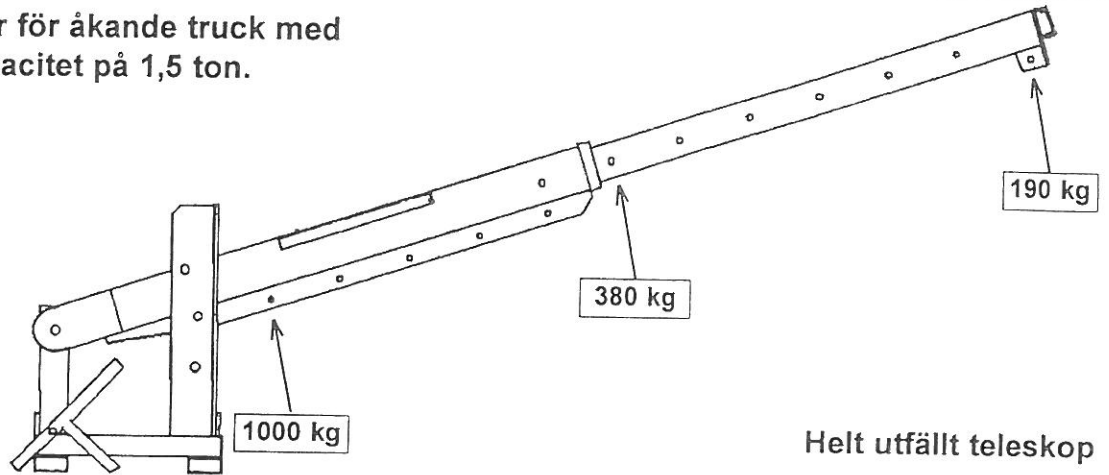

Helt utfällt teleskop

Lastgränser för stillastående truck med max lyftkapacitet på 1,5 ton.

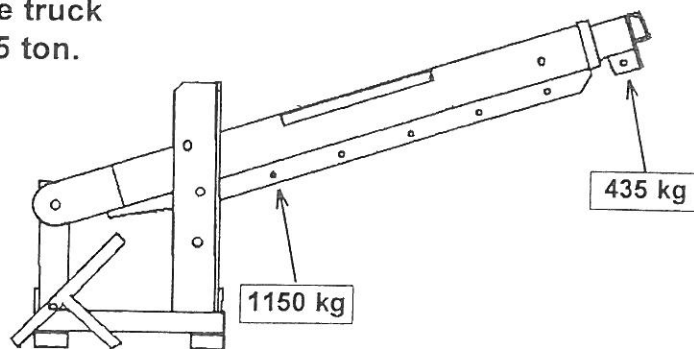

Helt infällt teleskop

Lastgränser för åkande truck med max lyftkapacitet på 1,5 ton.

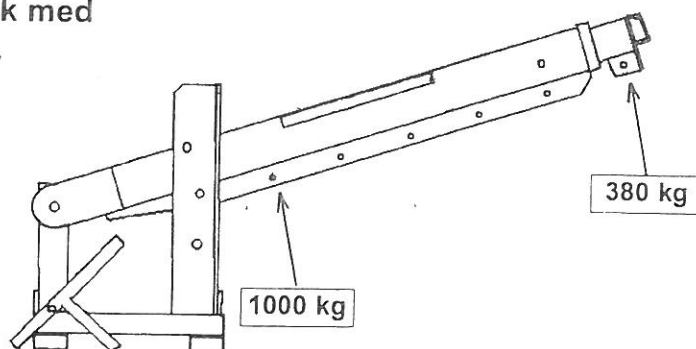

Helt infällt teleskop

Lastgränser för stillastående truck
med max lyftkapacitet på 2 ton.

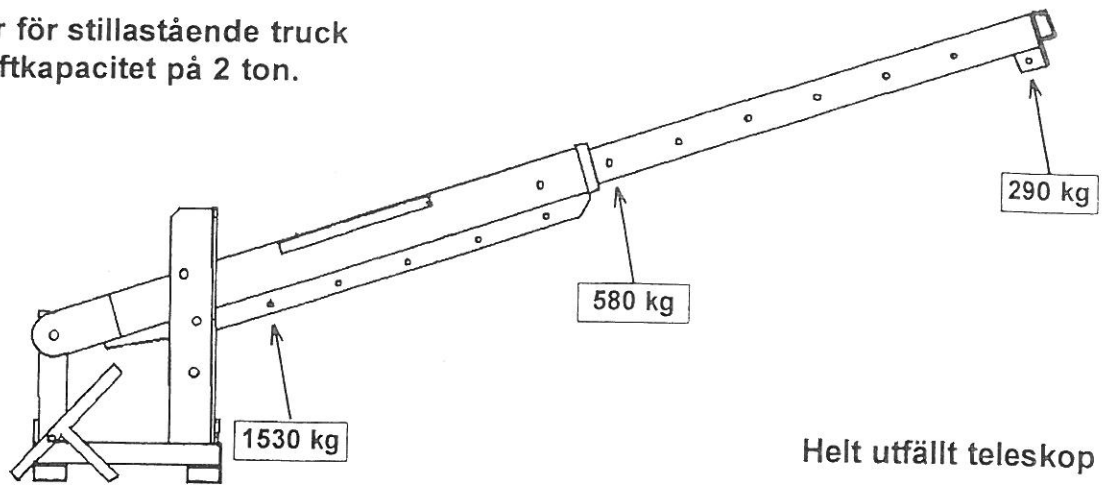

Helt utfällt teleskop

Lastgränser för åkande truck med
max lyftkapacitet på 2 ton.

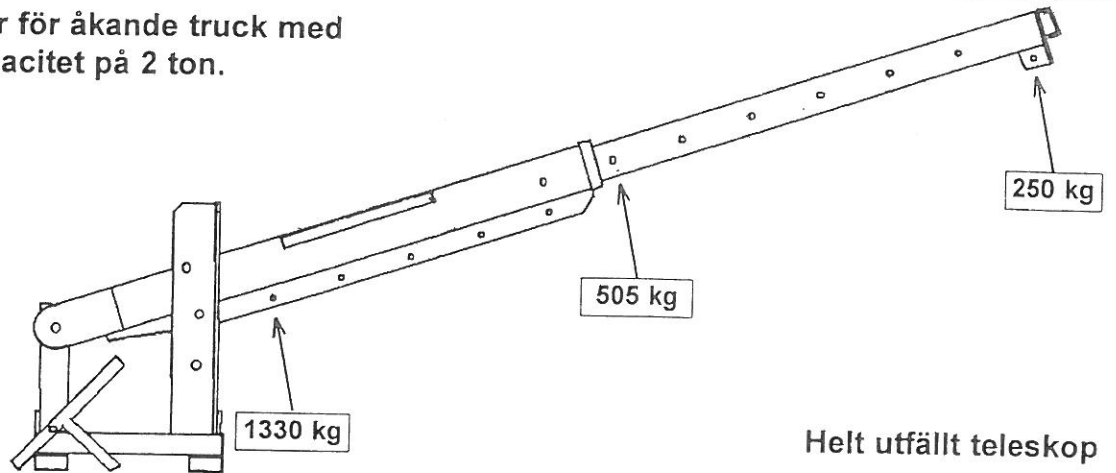

Helt utfällt teleskop

Lastgränser för stillastående truck
med max lyftkapacitet på 2 ton.

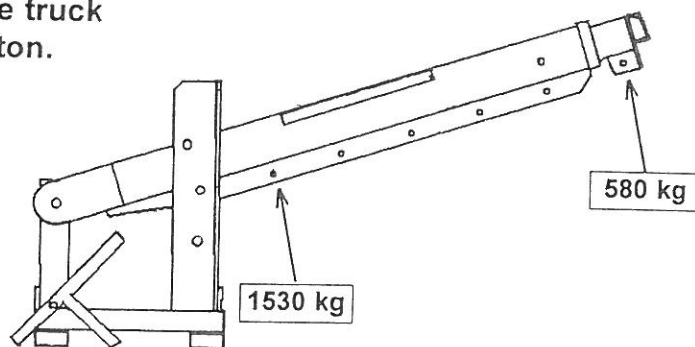

Helt infällt teleskop

Lastgränser för åkande truck med
max lyftkapacitet på 2 ton.

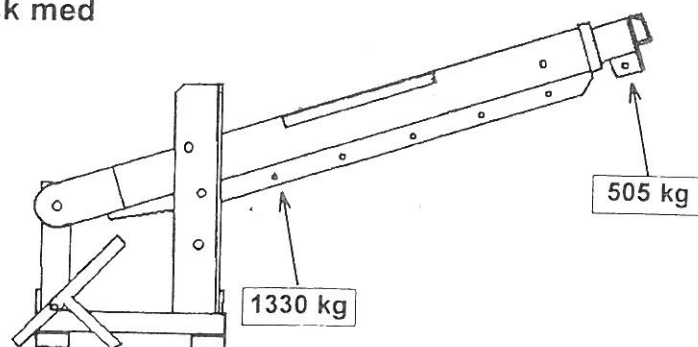

Helt infällt teleskop

Lastgränser för stillastående truck
med max lyftkapacitet på 2,5 ton.

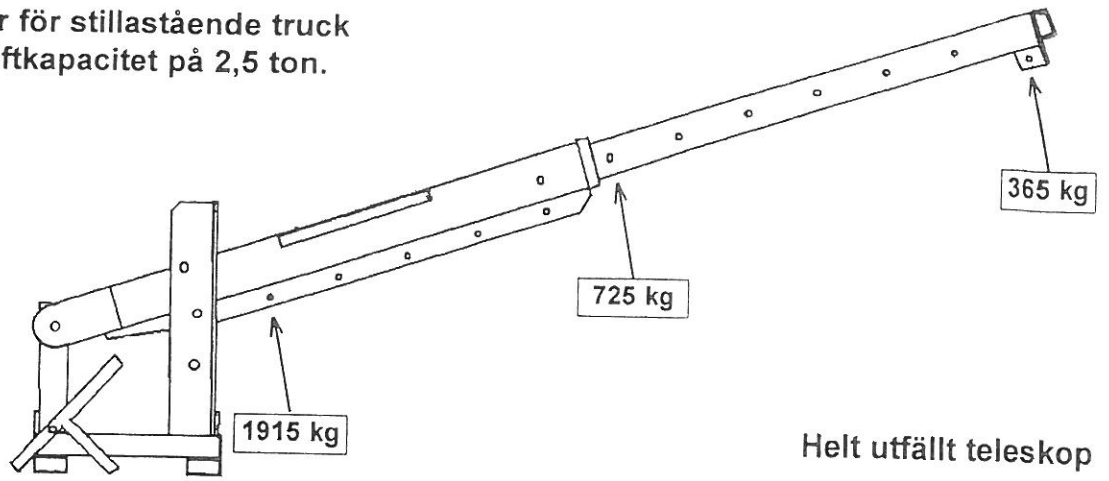

Helt utfällt teleskop

Lastgränser för åkande truck med
max lyftkapacitet på 2,5 ton.

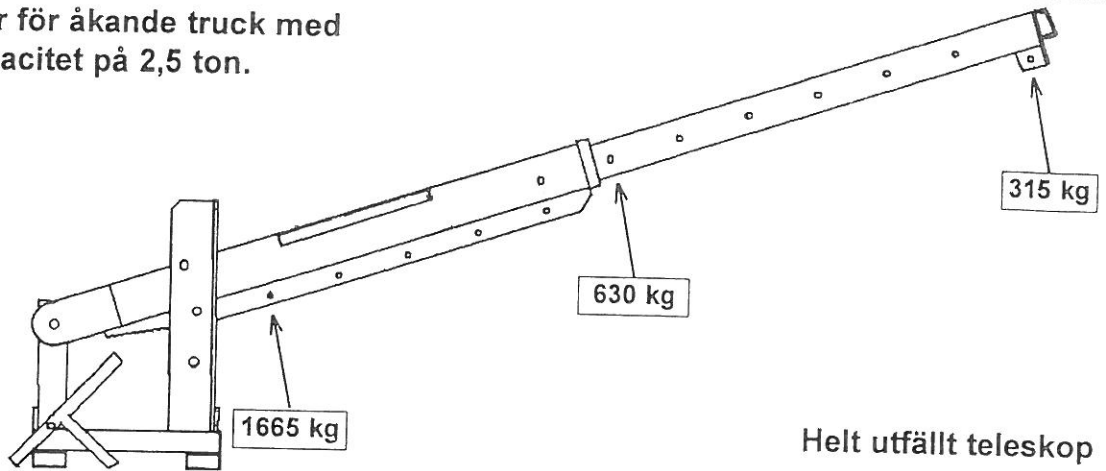

Helt utfällt teleskop

Lastgränser för stillastående truck
med max lyftkapacitet på 2,5 ton.

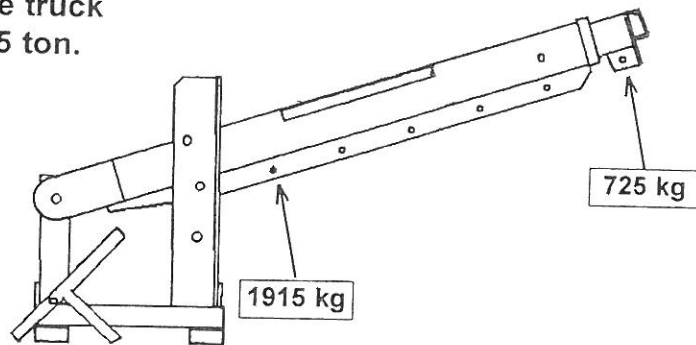

Helt infällt teleskop

Lastgränser för åkande truck med
max lyftkapacitet på 2,5 ton.

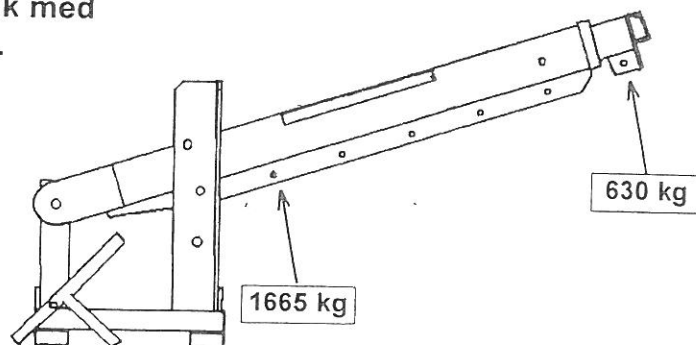

Helt infällt teleskop

Lastgränser för stillastående truck
med max lyftkapacitet på 3 ton.

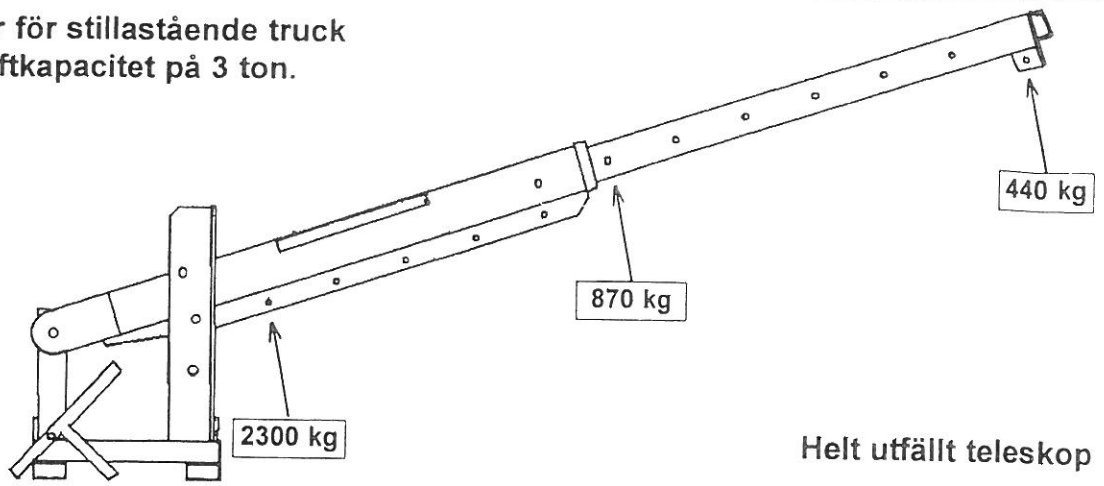

Helt utfällt teleskop

Lastgränser för åkande truck med
max lyftkapacitet på 3 ton.

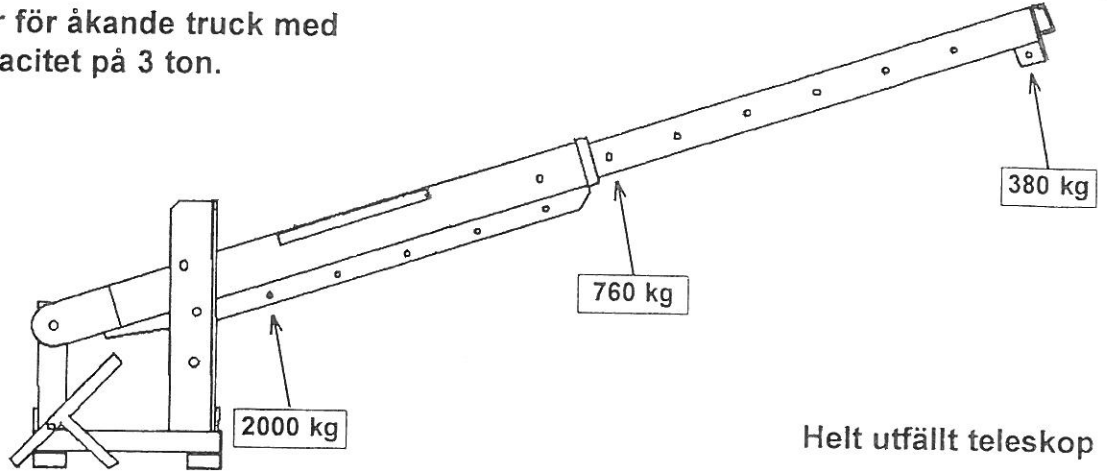

Helt utfällt teleskop

Lastgränser för stillastående truck
med max lyftkapacitet på 3 ton.

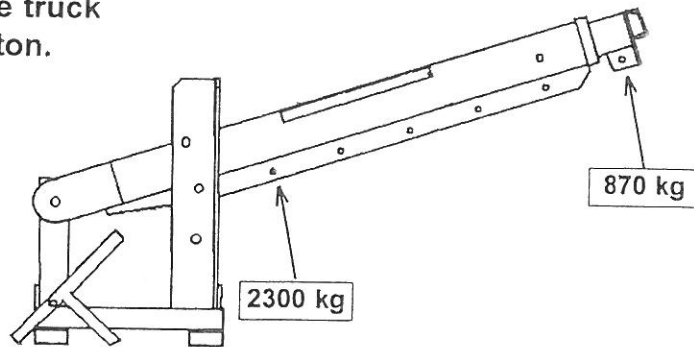

Helt infällt teleskop

Lastgränser för åkande truck med
max lyftkapacitet på 3 ton.

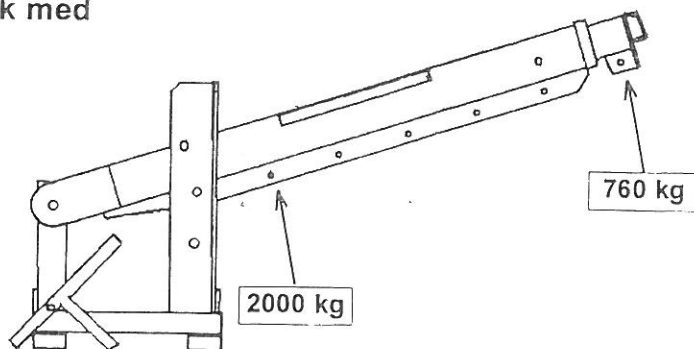

Helt infällt teleskop